

VI01-10-SX

安装面板孔位推荐尺寸

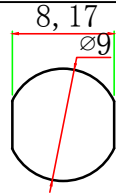

开关示意图

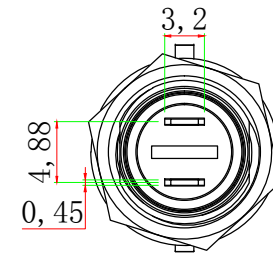
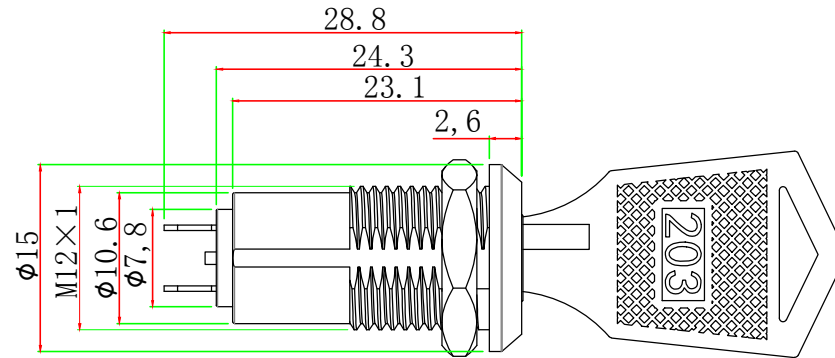
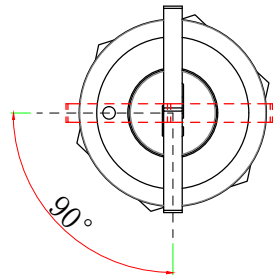
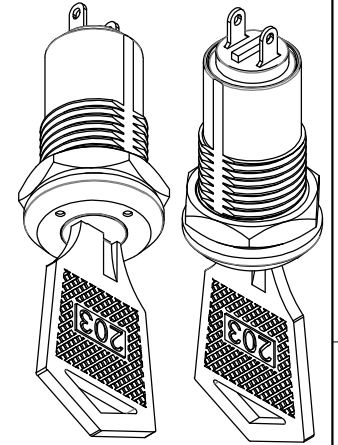
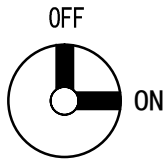

注意事项:

1. KS-01-101A是2档电源锁(两只接线脚), 开与关运作;
2. KS-01-101A配2只钥匙, 每档可插、拔钥匙;
3. 螺母安装方式;

旧底图总号

底图总号

签字 日期

技术要求:

- 1、塑料件应无裂纹、缺料等现象;
- 2、金属件无压伤、划伤、垫伤等缺陷;
- 3、未注公差为:
 - <6=±0.2
 - 6~20=±0.3
 - >20=±0.4

					KS-01-101A 电源锁					
标记	更改文件号	处数	签名	日期				图样标记	重量	比例
设计		校对			A					
绘制		审核								
工艺		核准			共	张	第	张		